



Spare Parts List
Ersatzteilliste
Liste de pièces détachées
Lista de piezas de repuesto

2014-07

ELM3710

ELM3710 (D, GB, F, E)

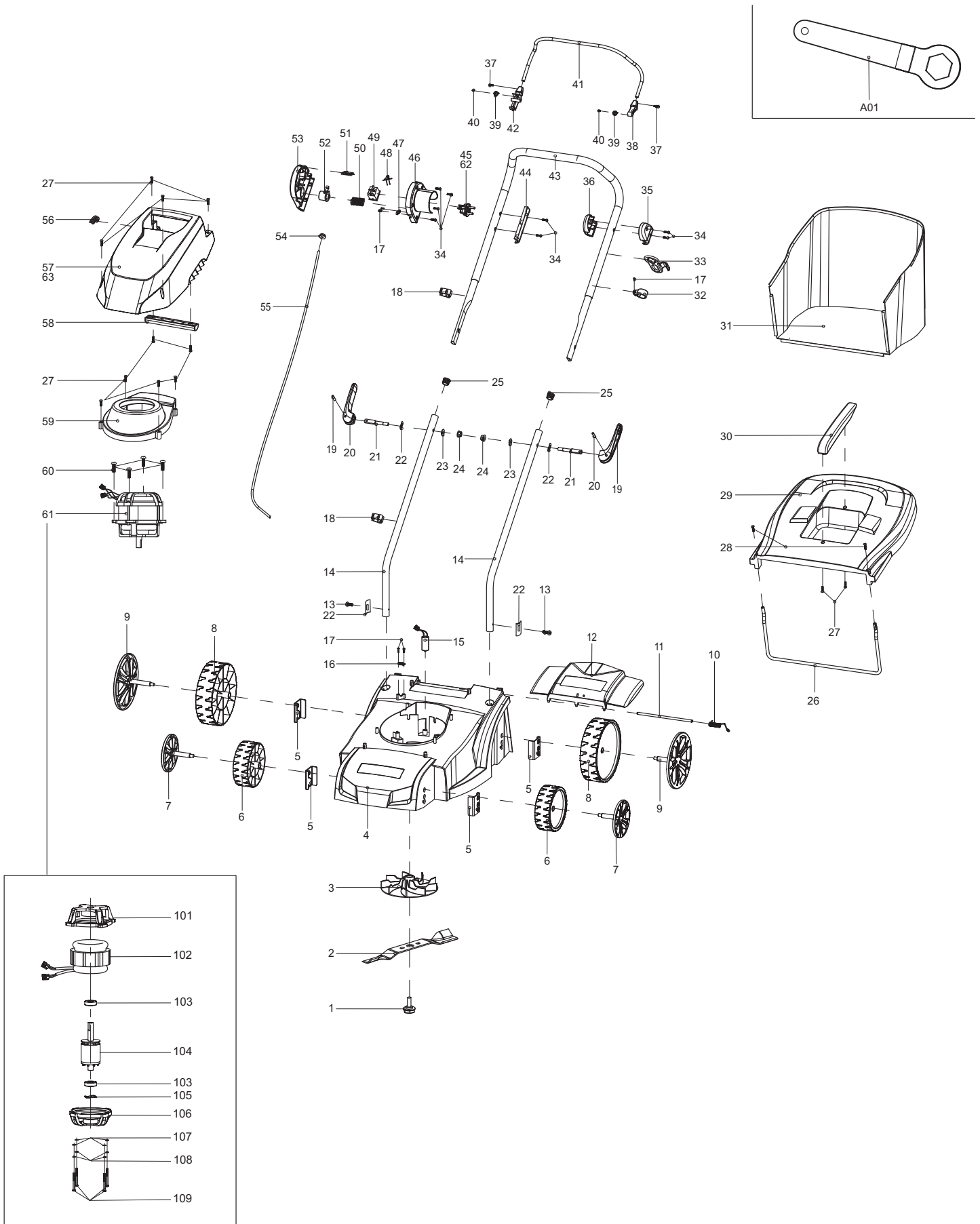

ELM3710

1

EM-33,37; ELM3310,3710 (SCHUKO / UK)
EM-33,37; ELM3310,3710 (SCHUKO / UK)
EM-33,37; ELM3310,3710 (SCHUKO / UK)
EM-33,37; ELM3310,3710 (SCHUKO / UK)

Seite / Page	Pos.	ELM3710	Teil-Nr. Part No. No. de pièce No. de pieza	Hinweise Notes Renseign. Nota	Bezeichnung	Spezifikation Specification	Description	Désignation	Denominación
1	A01	1	671 002 009		RINGSCHLÜSSEL		BOX SPANNER	CLÉ POLYGONALE	LLAVE DE ESTRÍAS
1	1	1	671 001 008		MESSERSCHRAUBE	M10x1.35x35	BLADE TIGHTEN BOLT	VIS DE LAME	TORNILLO DE LA CUCHILLA
1	2	1	671 002 549		MESSER	370X40X3mm	BLADE	LAME	CUCHILLA
1	3	1	671 492 001		MESSERHALTER		BLADE PLATE WITH FAN	MOYEU	SOPORTE DE LA CUCHILLA
1	4	1	671 600 103		GEHÄUSE BLAU	MAKITA	DECK BLUE	CHÂSSIS BLEU	CAJA AZUL
1	5	4	671 014 150		GEWINDEPLATTE		THREAD PLATE	PLAQUE	PLACA
1	6	2	671 421 001		RAD	5"	WHEEL	ROUE	RUEDA
1	7	2	671 001 188		RADKAPPE	5"	WHEEL COVER WITH SHAFT	CHAPEAU DE MOYEU	CAPERUZA DE RUEDA
1	8	2	671 419 001		RAD	7"	WHEEL	ROUE	RUEDA
1	9	2	671 001 189		RADKAPPE	7"	WHEEL COVER WITH SHAFT	CHAPEAU DE MOYEU	CAPERUZA DE RUEDA
1	10	1	671 011 121		DREHFEDER		TORSION SPRING	RESSORT DE TENSION	RESORTE DE TORSIÓN
1	11	1	671 001 027		ACHSE		SHAFT	AXE	EJE
1	12	1	671 422 001		HECKKLAPPE		DECK LID	HAYON	PORTÓN TRASERO
1	13	2	671 001 054		SCHRAUBE SELBSTSCHNEIDEN D	5x12	SELF-TAPPING SCREW	VIS DE FORAGE	TORNILLO PERFORADOR
1	14	2	671 001 421		HOLM, UNTERTEIL		HANDLE, LOWER PART	MANCHERON, PARTIE INFERIEURE	MANILLAR, PARTE INFERIOR
1	15	1	671 001 007		KONDENSATOR	18µF	CAPACITOR	CONDENSATEUR	CONDENSADOR
1	16	1	671 001 023		KABELKLEMME		CABLE HOLDER	CRAMP	COLLIER DE SERRAGE
1	17	5	671 001 003		SCHRAUBE SELBSTSCHNEIDEN D	4x12	SELF-TAPPING SCREW	VIS DE FORAGE	TORNILLO PERFORADOR
1	18	2	671 001 051		KABELKLIPP		CABLE CLIP	CLIP DE CÂBLE	CLIP PARA CABLE
1	19	2	671 090 040		ZYLINDERSTIFT	φ5.3x20	CYLINDRICAL PIN	GOUPILLE CYLINDRIQUE	PASADOR CILINDRICO
1	20	2	671 431 001		VERSTELLGRIFF		SHIFT HANDLE	POIGNÉE DE RÉGLAGE	AGARRE AJUSTABLE
1	21	2	671 002 466	2010-04 =>	BEFESTIGUNGSBOLZEN	M6x60	TIGHTEN LOCKING BOLT	BOULON DE FIXATION	PERNO DE FIJACIÓN
1	21	2	671 001 466	=> 2010-03	BEFESTIGUNGSBOLZEN	M6x59	TIGHTEN LOCKING BOLT	BOULON DE FIXATION	PERNO DE FIJACIÓN
1	22	4	671 001 420		BEFESTIGUNGSBLECH		FIXING PLATE	TÔLE DE FIXATION	CHAPA DE FIJACIÓN
1	23	2	671 007 007		SCHEIBE	φ8	WASHER	RONDELLE	ARANDELA
1	24	2	671 005 016		6KT-MUTTER	M6	HEX. LOCK NUT	ECROU	TUERCA
1	25	2	671 001 198		ROHRSTOPFEN	φ19mm	TUBE PLUGS	BOUCHON DE TUBE	TAPÓN DE TUBO
1	26	1	671 001 417		RAHMEN		GRASS CATCHER BRACKET	CADRE	MARKO
1	27	12	671 001 047		SCHRAUBE SELBSTSCHNEIDEN D	4.2x15	SELF-TAPPING SCREW	VIS DE FORAGE	TORNILLO PERFORADOR
1	28	2	671 002 007		SCHRAUBE	M4x12	TRIGGER SCREW	VIS	TORNILLO
1	29	1	671 424 001		KORB, OBERTEIL		GRASS-BOX, UPPER	SAC, PARTIE	CESTO, SUPERIOR
1	30	1	671 423 001		HANDGRIFF		HANDLE OF GRASS CATCHER	POIGNÉE	MANGO
1	31	1	671 014 140		NYLONEINSATZ FÜR FANGKORB	Nylon, 35L, MAKITA LOGO	GRASS CATCHER	SAC	CESTO
1	32	1	671 001 083		SCHELLE		CLAMP	BRIDE DE FIXATION	ABRAZADERA
1	33	1	671 001 052		KABELHALTERUNG	Øi=24	CABLE HOLDER	ATTACHE POUR CÂBLES	SOPORTE DE CABLES
1	34	8	671 001 005		SCHRAUBE SELBSTSCHNEIDEN D	4x16	SELF-TAPPING SCREW	VIS DE FORAGE	TORNILLO PERFORADOR
1	35	1	671 434 002		GRIFFTRÄGER LINKS		LEFT HANDLE SUPPORT	SUPPORT DE POIGNÉE GAUCHE	SOPORTE DE ASA IZQUIERDO
1	36	1	671 434 001		GRIFFTRÄGER RECHTS		RIGHT HANDLE SUPPORT	SUPPORT DE POIGNÉE DROITE	SOPORTE DE ASA DERECHO

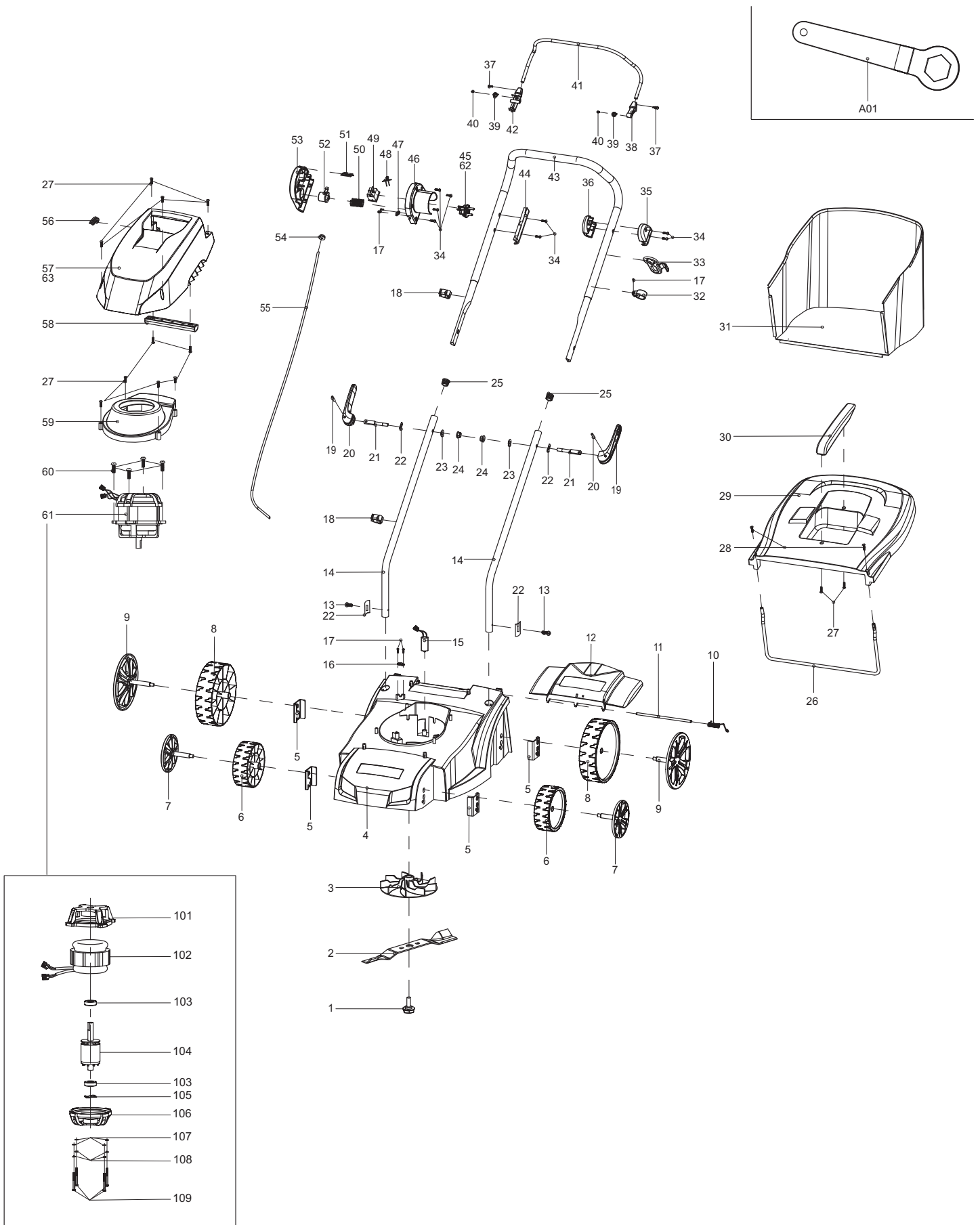

ELM3710

1

EM-33,37; ELM3310,3710 (SCHUKO / UK)
EM-33,37; ELM3310,3710 (SCHUKO / UK)
EM-33,37; ELM3310,3710 (SCHUKO / UK)
EM-33,37; ELM3310,3710 (SCHUKO / UK)

Seite / Page	Pos.	Teil-Nr. Part No. No. de pièce No. de pieza	Hinweise Notes Renseign. Nota	Bezeichnung	Spezifikation Specification	Description	Désignation	Denominación
1	37	2 671 002 025		SCHRAUBE	M4x8	TRIGGER BOLT	VIS	TORNILLO
1	38	1 671 279 005		STECKVERBINDUNG , LINKS		LEFT PLUG-IN OF HANDLE	CONNECTEUR, GAUCHE	CONEXIÓN, IZQ.
1	39	2 671 011 124		FEDER		SPRING	RESSORT	MUELLE
1	40	2 671 001 036		SCHRAUBE SELBSTSCHNEIDEN D	3x10	SELF-TAPPING SCREW	VIS DE FORAGE	TORNILLO PERFORADOR
1	41	1 671 014 180		HEBEL, MOTORBREMSE		LEVER, MOTOR BRAKE	LEVIER FREIN MOTEUR	PALANCA, FRENO MOTOR
1	42	1 671 429 001		STECKVERBINDUNG , RECHTS		RIGHT PLUG-IN OF HANDLE	CONNECTEUR, DROITE	CONEXIÓN, DERECHA
1	43	1 671 001 419		HOLM, OBERTEIL		HANDLE, UPPER PART	MANCHERON, PARTIE SUPERIEURE	MANILLAR, PARTE SUPERIOR
1	44	1 671 428 001		DRUCKPLATTE		PRESSURE PLATE	PLAQUE DE PRESSION	PLACA DE PRÉSION
1	45	1 671 001 071		SCHALTERGEHÄUS E, VORMONTAGE	EU (SCHUKO)	SWITCH BOX, LEFT ASSEMBLY	CARTER D'ASSEMBLAGE	CÁRTER DE MONTAJE
1	46	1 671 001 071		SCHALTERGEHÄUS E, VORMONTAGE	EU (SCHUKO)	SWITCH BOX, LEFT ASSEMBLY	CARTER D'ASSEMBLAGE	CÁRTER DE MONTAJE
1	47	1 671 491 001		ZUGENTLASTUNG KABEL		STRAIN RELIEF CABLE	DÉCONTRACTION CÂBLE	CABLE DESCARGA DE TRACCIÓN
1	48	1 671 001 071		SCHALTERGEHÄUS E, VORMONTAGE	EU (SCHUKO)	SWITCH BOX, LEFT ASSEMBLY	CARTER D'ASSEMBLAGE	CÁRTER DE MONTAJE
1	49	1 671 010 040		SCHALTER		SWITCH	INTERRUPTEUR	INTERRUPTOR
1	50	1 671 011 079		FEDER		SPRING OF SAFETY BUTTON	RESSORT	MUELLE
1	51	1 671 001 043		LAMPENABDECKUN G		LAMPSHADE	ABAT-JOUR	PANTALLA
1	52	1 671 425 002		SICHERHEITSTASTE		SAFETY BUTTON	BOUCHON	BOTÓN
1	53	1 671 426 001		SCHALTERGEHÄUS E, RECHTS		SWITCH BOX, RIGHT	CARTER	CÁRTER
1	54	1 671 283 001		KABELDURCHFÜHR UNG		JACKET 1 OF CABLE CONNECTION	PASSE-FIL	BOQUILLA DE CAUCHO
1	55	1 671 052 390		VERBINDUNGSKABE L MIT ANSCHLUßKLEMME N, SATZ	1250mm	CONNECTION CABLE WITH TERMINALS, SET	CÂBLE DE RACCORDEMENT, JEU	CABLE DE CONEXIÓN, JUEGO
1	56	1 671 284 001		KABELDURCHFÜHR UNG		JACKET 2 OF CABLE CONNECTION	PASSE-FIL	BOQUILLA DE CAUCHO
1	57	1 671 300 102	2011-05 =>	MOTORABDECKUNG		MOTOR COVER	COUVERCLE MOTEUR	CUBIERTA DEL MOTOR
1	57	1 671 433 001	=> 2011-04	MOTORABDECKUNG		MOTOR COVER	COUVERCLE MOTEUR	CUBIERTA DEL MOTOR
1	58	1 671 432 001		HANDGRIF		HANDLE COVER	POIGNÉE	MANGO
1	59	1 671 417 001		MOTORABDECKUNG		MOTOR WIND SHEATH	COUVERCLE MOTEUR	CUBIERTA DEL MOTOR
1	60	4 671 001 053		SCHRAUBE SELBSTSCHNEIDEN D	6x30	SELF-TAPPING SCREW	VIS DE FORAGE	TORNILLO PERFORADOR
1	61	1 671 002 014		MOTOR	CE/GS , 230V~50 Hz	MOTOR	MOTEUR	MOTOR
1	62	1 671 001 092		VERLÄNGERUNGSK ABEL	10m (UK)	EXTENSION POWER CORD	CABLES DE RALLONGE	CABLE DE PROLOGACION
1	63	1 671 001 667		SCHILD	ELM3710	LABEL	PLAQUE	CALCOMANIA
1	101	1 671 001 129		MOTORABDECKUNG OBEN		MOTOR COVER UPPER	COUVERCLE MOTEUR EN HAUT	CUBIERTA DEL MOTOR ARRIVA
1	102	1 671 101 001		STATOR		STATOR	STATOR	ESTATOR
1	103	2 671 004 056		KUGELLAGER		BALL BEARING	ROULEMENT À BILLES	RODAMIENTO DE BOLAS
1	104	1 671 020 090		ROTOR		ROTOR	ROTOR	ROTOR
1	105	1 671 007 078		WELLENSCHEIBE		WAVE WASHER	RONDELLE	ARANDELA
1	106	1 671 001 130		MOTORABDECKUNG UNTEN		MOTOR COVER LOWER	COUVERCLE MOTEUR EN BAS	CUBIERTA DEL MOTOR ABAJO

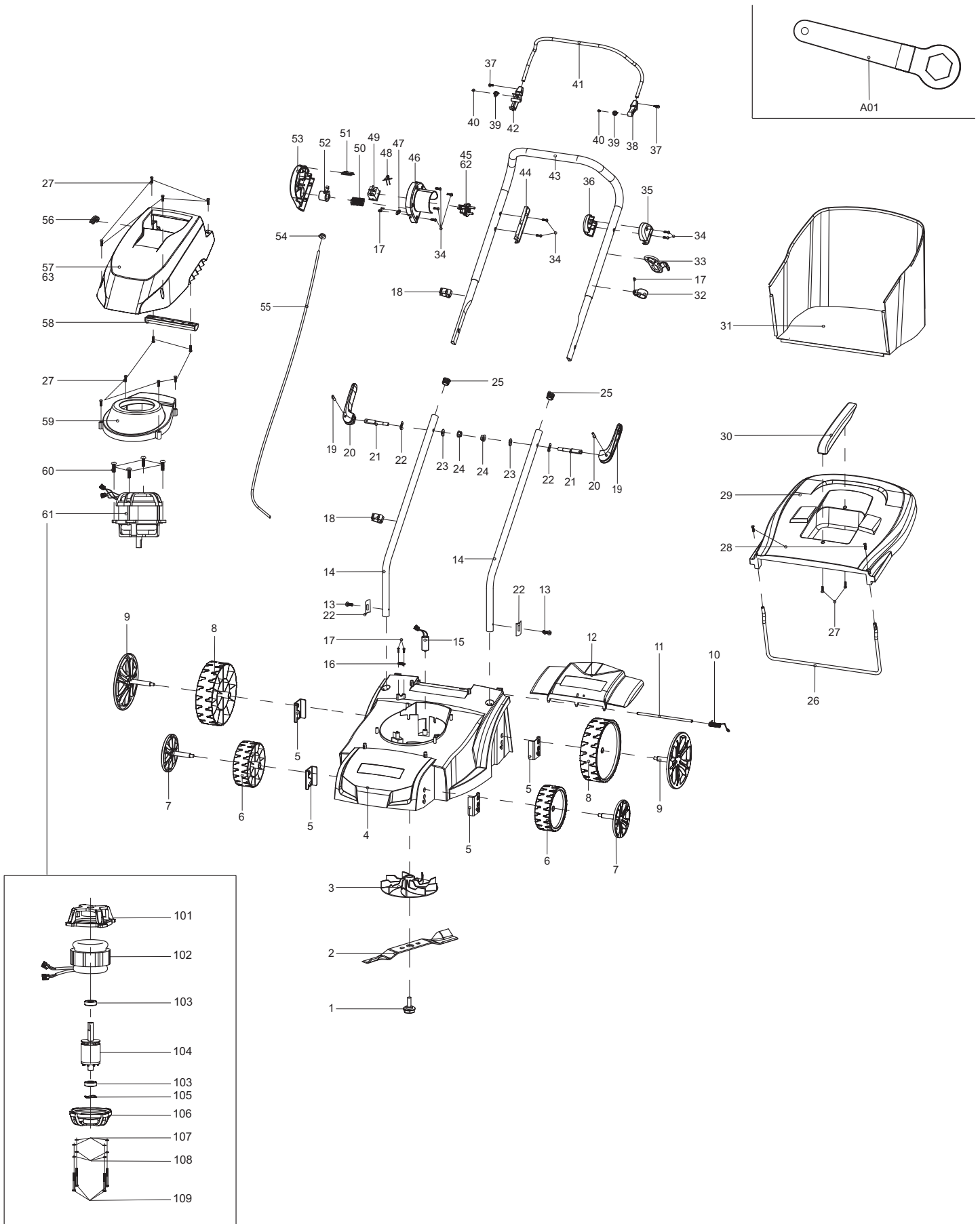

ELM3710

1

EM-33,37; ELM3310,3710 (SCHUKO / UK)
 EM-33,37; ELM3310,3710 (SCHUKO / UK)
 EM-33,37; ELM3310,3710 (SCHUKO / UK)
 EM-33,37; ELM3310,3710 (SCHUKO / UK)



Seite / Page	Pos.	ELM3710	Teil-Nr. Part No. No. de pièce No. de pieza	Hinweise Notes Renseign. Nota	Bezeichnung	Spezifikation Specification	Description	Désignation	Denominación
1	107	4	671 007 054		FLACHSCHEIBE		FLAT WASHER	RONDELLE PLATE	ARANDELA
1	108	4	671 008 004		FEDERSCHEIBE	φ5	SPRING WASHER	RONDELLE A RESSORT	ARANDELA ELASTICO
1	109	4	671 002 037		SCHRAUBE		TRIGGER SCREW	VIS	TORNILLO

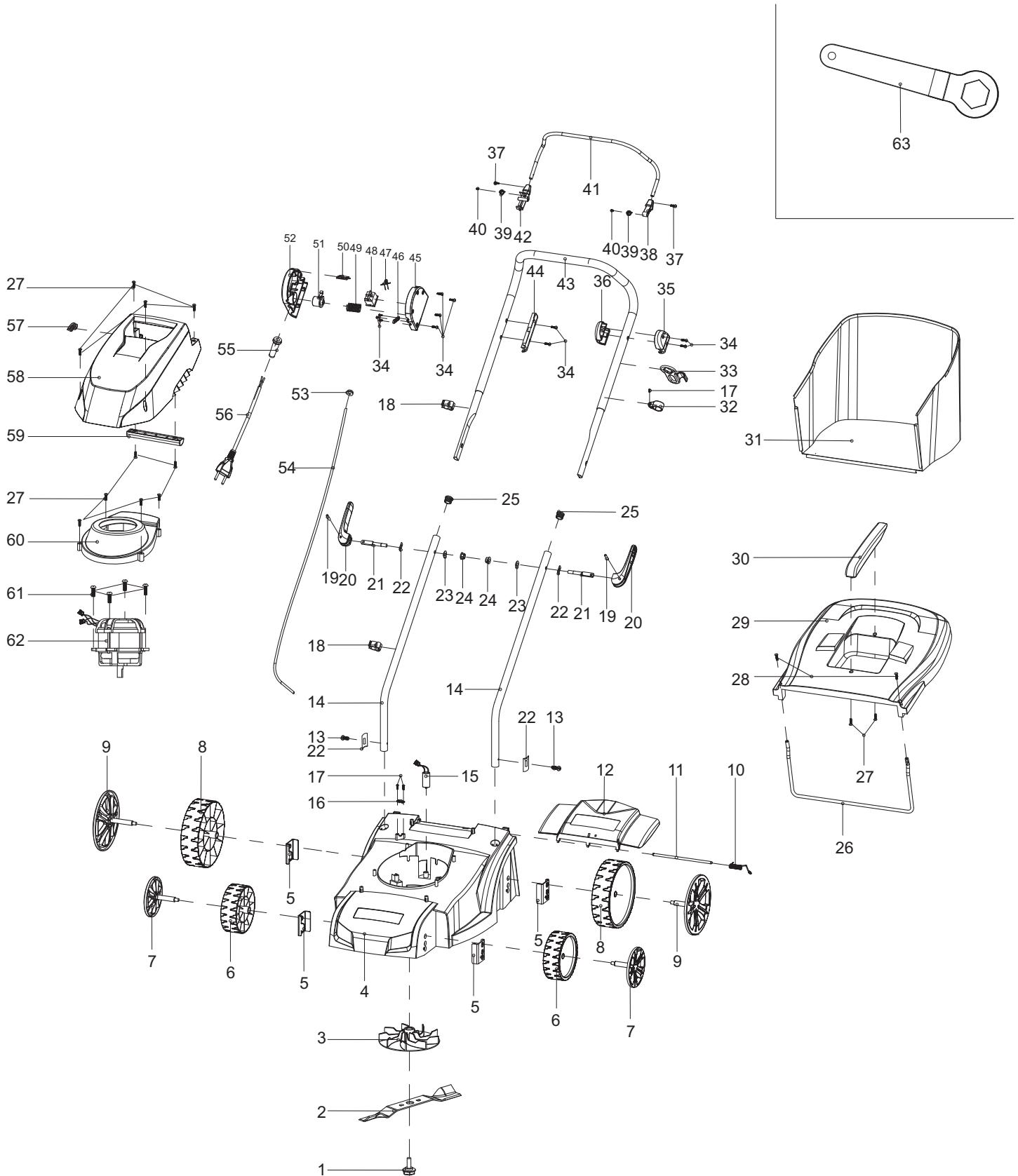

ELM3710

2

ELM3310, ELM3710 (BRAZIL)
ELM3310, ELM3710 (BRAZIL)
ELM3310, ELM3710 (BRAZIL)
ELM3310, ELM3710 (BRAZIL)

Seite / Page	Pos.	ELM3710	Teil-Nr. Part No. No. de pièce No. de pieza	Hinweise Notes Renseign. Nota	Bezeichnung	Spezifikation Specification	Description	Désignation	Denominación
2	1	1	671 100 802		MESSERSCHRAUBE	M10x1.35x40	BLADE TIGHTEN BOLT	VIS DE LAME	TORNILLO DE LA CUCHILLA
2	2	1	671 002 549		MESSER	370X40X3mm	BLADE	LAME	CUCHILLA
2	3	1	671 051 300		MESSERHALTER MIT BUCHSE KPL.	INC. 3+4	MOTOR CENTRIFUGAL CUTTER ASSY	MOYEU CPL.	SOPORTE DE LA CUCHILLA CPL.
2	4	1	671 600 103		GEHÄUSE BLAU	MAKITA	DECK BLUE	CHÂSSIS BLEU	CAJA AZUL
2	5	4	671 014 150		GEWINDEPLATTE		THREAD PLATE	PLAQUE	PLACA
2	6	2	671 421 001		RAD	5"	WHEEL	ROUE	RUEDA
2	7	2	671 001 188		RADKAPPE	5"	WHEEL COVER WITH SHAFT	CHAPEAU DE MOYEU	CAPERUZA DE RUEDA
2	8	2	671 419 001		RAD	7"	WHEEL	ROUE	RUEDA
2	9	2	671 001 189		RADKAPPE	7"	WHEEL COVER WITH SHAFT	CHAPEAU DE MOYEU	CAPERUZA DE RUEDA
2	10	1	671 011 121		DREHFEDER		TORSION SPRING	RESSORT DE TENSION	RESORTE DE TORSIÓN
2	11	1	671 001 027		ACHSE		SHAFT	AXE	EJE
2	12	1	671 422 001		HECKKLAPPE		DECK LID	HAYON	PORTÓN TRASERO
2	13	2	671 001 054		SCHRAUBE SELBSTSCHNEIDEN D	5x12	SELF-TAPPING SCREW	VIS DE FORAGE	TORNILLO PERFORADOR
2	14	2	671 001 614		HOLM, UNTERTEIL		HANDLE, LOWER PART	MANCHERON, PARTIE INFERIEURE	MANILLAR, PARTE INFERIOR
2	15	1	671 001 033		KONDENSATOR	35µF	CAPACITOR	CONDENSATEUR	CONDENSADOR
2	16	1	671 010 230		KABELKLEMME		CABLE HOLDER	CRAMP	COLLIER DE SERRAGE
2	17	3	671 001 003		SCHRAUBE SELBSTSCHNEIDEN D	4x12	SELF-TAPPING SCREW	VIS DE FORAGE	TORNILLO PERFORADOR
2	18	2	671 277 001		BOWDENZUGHALTER		BOWDEN CABLE CLAMP	COLLIER DE SERRAGE	SOPORTE DE CABLE BOWDEN
2	19	2	671 005 136		VERSTELLGRIFF KPL.		SHIFT HANDLE CPL.	POIGNÉE DE RÉGLAGE CPL.	AGARRE AJUSTABLE CPL.
2	20	2	671 005 136		VERSTELLGRIFF KPL.		SHIFT HANDLE CPL.	POIGNÉE DE RÉGLAGE CPL.	AGARRE AJUSTABLE CPL.
2	21	2	671 005 136		VERSTELLGRIFF KPL.		SHIFT HANDLE CPL.	POIGNÉE DE RÉGLAGE CPL.	AGARRE AJUSTABLE CPL.
2	22	4	671 001 420		BEFESTIGUNGSBLECH		FIXING PLATE	TÔLE DE FIXATION	CHAPA DE FIJACIÓN
2	23	2	671 007 007		SCHEIBE	φ8	WASHER	RONDELLE	ARANDELA
2	24	2	671 050 160		6KT-MUTTER	M6	HEXAGONAL LOCKING NUT	ECROU HEXAGONAL	TUERCA HEXAGONAL
2	25	2	671 001 198		ROHRSTOPFEN	φ19mm	TUBE PLUGS	BOUCHON DE TUBE	TAPÓN DE TUBO
2	26	1	671 001 417		RAHMEN		GRASS CATCHER BRACKET	CADRE	MARKO
2	27	12	671 001 047		SCHRAUBE SELBSTSCHNEIDEN D	4.2x15	SELF-TAPPING SCREW	VIS DE FORAGE	TORNILLO PERFORADOR
2	28	2	671 002 007		SCHRAUBE	M4x12	TRIGGER SCREW	VIS	TORNILLO
2	29	1	671 424 001		KORB, OBERTEIL		GRASS-BOX, UPPER	SAC, PARTIE	CESTO, SUPERIOR
2	30	1	671 423 001		HANDGRIFF		HANDLE OF GRASS CATCHER	POIGNÉE	MANGO
2	31	1	671 014 140		NYLONEINSATZ FÜR FANGKORB	Nylon, 35L, MAKITA LOGO	GRASS CATCHER	SAC	CESTO
2	32	1	671 108 303		KLEMMSCHELLE		BLOCK RING	COLLIER DE SERRAGE	ABRAZADERA DE SUJECIÓN
2	33	1	671 001 052		KABELHALTERUNG	Øi=24	CABLE HOLDER	ATTACHE POUR CÂBLES	SOPORTE DE CABLES
2	34	11	671 107 301		SCHRAUBE SELBSTSCHNEIDEN D	ST4x16	SELF-TAPPING SCREW	VIS DE FORAGE	TORNILLO PERFORADOR
2	35	1	671 434 002		GRIFFTRÄGER LINKS		LEFT HANDLE SUPPORT	SUPPORT DE POIGNÉE GAUCHE	SOPORTE DE ASA IZQUIERDO

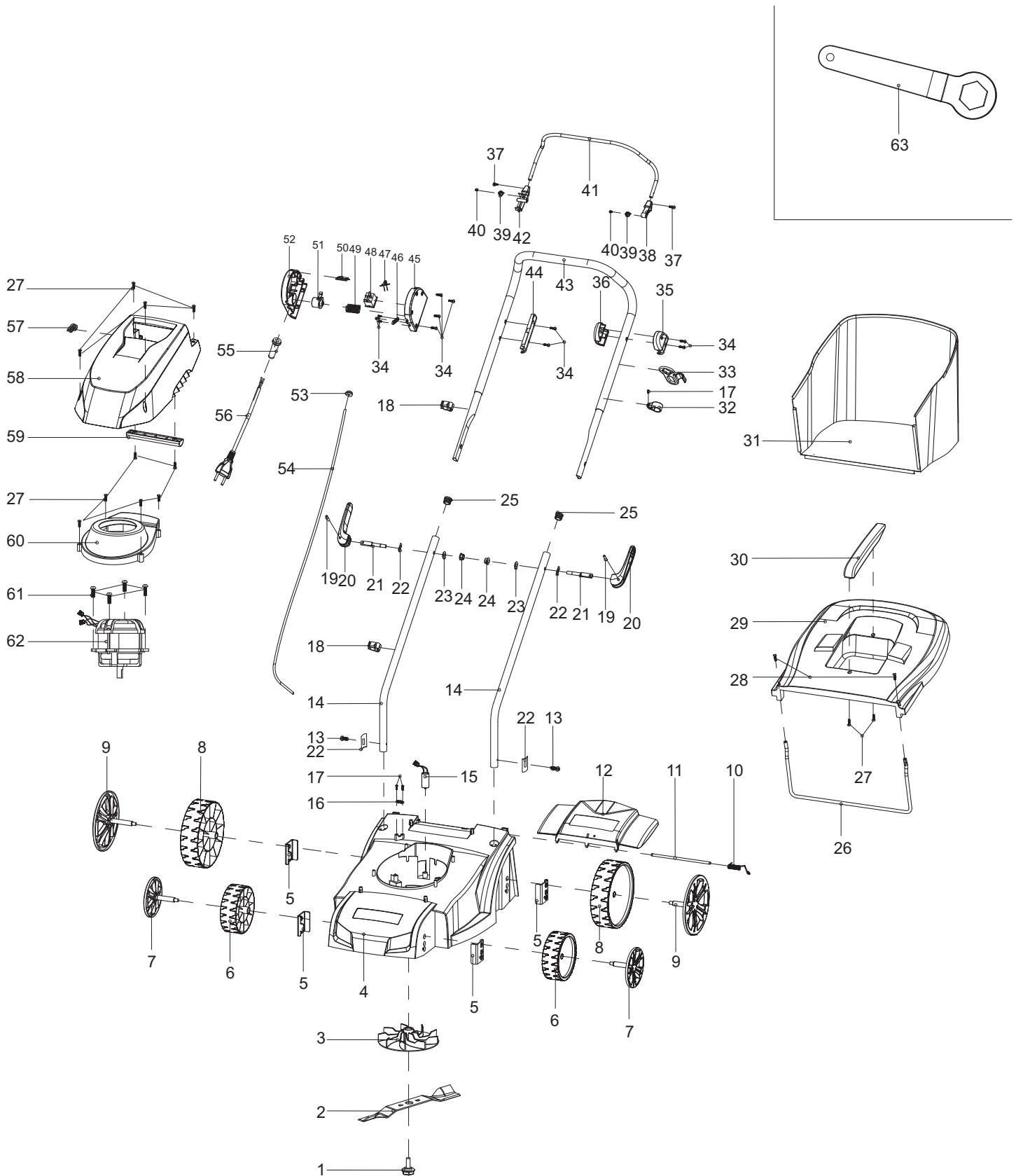

ELM3710

2

ELM3310, ELM3710 (BRAZIL)
ELM3310, ELM3710 (BRAZIL)
ELM3310, ELM3710 (BRAZIL)
ELM3310, ELM3710 (BRAZIL)

Seite / Page	Pos.	ELM3710	Teil-Nr. Part No. No. de pièce No. de pieza	Hinweise Notes Renseign. Nota	Bezeichnung	Spezifikation Specification	Description	Désignation	Denominación
2	36	1	671 434 001		GRIFFRÄGER RECHTS		RIGHT HANDLE SUPPORT	SUPPORT DE POIGNÉE DROITE	SOPORTE DE ASA DERECHO
2	37	2	671 002 033		SCHRAUBE	M4x8	TRIGGER BOLT	VIS	TORNILLO
2	38	1	671 279 005		STECKVERBINDUNG, LINKS		LEFT PLUG-IN OF HANDLE	CONNECTEUR, GAUCHE	CONEXIÓN, IZQ.
2	39	2	671 011 124		FEDER		SPRING	RESSORT	MUELLE
2	40	2	671 001 036		SCHRAUBE SELBSTSCHNEIDEN D	3x10	SELF-TAPPING SCREW	VIS DE FORAGE	TORNILLO PERFORADOR
2	41	1	671 001 621		HEBEL, MOTORBREMSE		LEVER, MOTOR BRAKE	LEVIER FREIN MOTEUR	PALANCA, FRENO MOTOR
2	42	1	671 290 010		STECKVERBINDUNG, RECHTS		RIGHT PLUG-IN OF HANDLE	CONNECTEUR, DROITE	CONEXIÓN, DERECHA
2	43	1	671 016 150		OBERHOLM		UPPER HANDLE	MANCHE SUPÉRIEURE	MANGO SUPERIOR
2	44	1	671 428 001		DRUCKPLATTE		PRESSURE PLATE	PLAQUE DE PRESSION	PLACA DE PRÉSION
2	45	1	671 635 002		SCHALTERGEHÄUSE , LINKS		SWITCH BOX, LEFT	CARTER	CÁRTER
2	46	1	671 263 001		ZUGENTLASTUNG		CABLE PRESSING PLATE	DÉCONTRACTION	DESCARGA DE TRACCIÓN
2	47	1	671 005 259		KABEL MIT STECKER, SATZ		CABLE WITH PLUG, SET	CABLE AVEC PRISE, JEU	CABLE CON ENCHUFE, JUNTA
2	48	1	671 010 040		SCHALTER		SWITCH	INTERRUPTEUR	INTERRUPTOR
2	49	1	671 011 079		FEDER		SPRING OF SAFETY BUTTON	RESSORT	MUELLE
2	50	1	671 001 043		LAMPENABDECKUN G		LAMPSHADE	ABAT-JOUR	PANTALLA
2	51	1	671 425 002		SICHERHEITSTASTE		SAFETY BUTTON	BOUCHON	BOTÓN
2	52	1	671 636 001		SCHALTERGEHÄUSE , RECHTS		SWITCH BOX, RIGHT	CARTER	CÁRTER
2	53	1	671 283 001		KABELDURCHFÜHR UNG		JACKET 1 OF CABLE CONNECTION	PASSE-FIL	BOQUILLA DE CAUCHO
2	54	1	671 005 243		VERBINDUNGSKABE L MIT ANSCHLUßKLEMME N, SATZ		CONNECTION CABLE WITH TERMINALS, SET	CÂBLE DE RACCORDEMENT, JEU	CABLE DE CONEXIÓN, JUEGO
2	55	1	671 005 259		KABEL MIT STECKER, SATZ		CABLE WITH PLUG, SET	CABLE AVEC PRISE, JEU	CABLE CON ENCHUFE, JUNTA
2	56	1	671 005 259		KABEL MIT STECKER, SATZ		CABLE WITH PLUG, SET	CABLE AVEC PRISE, JEU	CABLE CON ENCHUFE, JUNTA
2	57	1	671 284 001		KABELDURCHFÜHR UNG		JACKET 2 OF CABLE CONNECTION	PASSE-FIL	BOQUILLA DE CAUCHO
2	58	1	671 300 102		MOTORABDECKUNG		MOTOR COVER	COUVERCLE MOTEUR	CUBIERTA DEL MOTOR
2	59	1	671 432 001		HANDGRIFF		HANDLE COVER	POIGNÉE	MANGO
2	60	1	671 170 010		MOTORABDECKUNG		MOTOR COVER	COUVERCLE MOTEUR	CUBIERTA DEL MOTOR
2	61	4	671 001 053		SCHRAUBE SELBSTSCHNEIDEN D	6x30	SELF-TAPPING SCREW	VIS DE FORAGE	TORNILLO PERFORADOR
2	62	1	671 020 210		MOTOR	220V~60Hz, 1300 W	MOTOR	MOTEUR	MOTOR
2	63	1	671 002 009		RINGSCHLÜSSEL		BOX SPANNER	CLÉ POLYGONALE	LLAVE DE ESTRÍAS

1 EM-33,37; ELM3310,3710 (SCHUKO / UK)
 EM-33,37; ELM3310,3710 (SCHUKO / UK)
 EM-33,37; ELM3310,3710 (SCHUKO / UK)
 EM-33,37; ELM3310,3710 (SCHUKO / UK)

2 ELM3310, ELM3710 (BRAZIL)
 ELM3310, ELM3710 (BRAZIL)
 ELM3310, ELM3710 (BRAZIL)
 ELM3310, ELM3710 (BRAZIL)

	Zeichenerklärung	Key to symbols
=> 1999999 2000000 => 2003.04 => TI 2003/07 Acc. = { m Corr.	Produktion bis Serien-Nr. Neues Teil ab Serien-Nr. Neues Teil ab Jahr / Monat Siehe Technische Information Jahr / Nr. Zubehör (nicht im Lieferumfang) Keine Serienausführung, jedoch verwendbar Beinhaltet Positions-Nr. Meterware Druckfehlerberichtigung	Production to serial number New part from serial number New part from Year / Month See Technical Information Year / No. Accessories (not included in the delivery inventory) No standard execution, may be used Contains item number Sold by the meter Error correction
	Änderungen vorbehalten	Specifications subject to change without notice
	Légende	Explicación de símbolos
=> 1999999 2000000 => 2003.04 => TI 2003/07 Acc. = { m Corr.	Production jusqu'à n° de série Nouveau pièce à partir du n° de série Nouveau pièce à partir de année / mois Voir information technique année / n° Accessoires (non compris dans la livraison) Aucune exécut. en série, cependant utilisable contient n° de numéro Au mètre Rectification d'erreurs	Producción hasta N° de serie Pieza nueva a partir de N° de serie Pieza nueva a partir de año / mes Véase inform. técnico año / N° Accesorios (no incluido en la extensión del suministro) No es de serie, pero sirve Contiene pos N° Por metro Fe de erratas
	Changements sans préavis	Mejoras constructivas sin previo aviso